



HERZOG[®]
Flechtmaschinen

PATENTE IDEEN SEIT 1861

FLECHTMASCHINEN DER REIHE **KBB 100 / KBB 140**

zum Umflechten von Kabelbäumen



- ▶ Bedienerfreundlich
- ▶ Unterschiedliche Klöppelvarianten
- ▶ Robuste Konstruktion für Dauerbetrieb
- ▶ Hohe Produktionsleistung / geringer Wartungsaufwand
- ▶ Zuverlässig im Dauerbetrieb

August Herzog USA
109A Midsouth Drive
USA West End, NC 27376
Tel: +1 910 295 9763
Fax: +1 910 295 9764
e-mail: herzogusa@ac.net

August Herzog Maschinenfabrik GmbH & Co. KG
Postfach 20 01 52 · D-26045 Oldenburg
Am Alexanderhaus 160 · D-26127 Oldenburg
Telefon: +49 441/30 08-0 · Telefax: +49 441/30 08-100
<http://www.herzog-online.com>
e-mail: info@herzog-online.com

► TECHNISCHE DATEN



HERZOG®
Flechtmaschinen

PATENTE IDEEN SEIT 1861

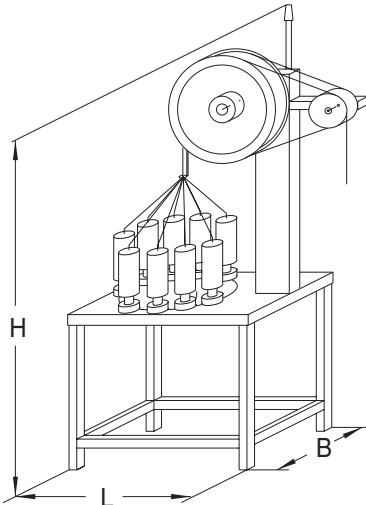

► Maschinentyp	KBB 1/16-100	KBB 1/24-100	KBB 1/32-100	KBB 1/48-100	KBB 1/16-140	KBB 1/24-140	KBB 1/32-140
Klöppelzahl	16	24	32	48	16	24	32
Stichgröße in mm	100	100	100	100	140	140	140
Länge in mm (L)	656	890	1075	1450	920	1120	1460
Breite in mm (B)	530	860	1040	1050	700	870	1070
Höhe in mm (H)	1500	1815	1800	2150	1960	2020	2200
Motorleistung in kw	0,25	0,37	0,55	2 x 0,37	0,37	0,75	1,1
Geschwindigkeit (Flügelrad UpM)	220	220	220	220	175	175	175
Zentraldurchbruch in mm	90	200	280	510	200	280	400
Klöppeltyp (passend für Papphülsen oder Spulen)	IFDA 100	IFDA 100	IFDA 100	IFDA 100	ADFDH 132 oder ADFDr 140 oder ADFDH 140	ADFDH 132 oder ADFDr 140 oder ADFDH 140	ADFDH 132 oder ADFDr 140 oder ADFDH 140
Spulenformat in mm	55 x 130	55 x 130	55 x 130	55 x 130	64 x 48 oder 60 x 110 oder 65 x 36	64 x 48 oder 60 x 110 oder 65 x 36	64 x 48 oder 60 x 110 oder 65 x 36
Spulenvolumen in ccm	265	265	265	265	130 oder 257 oder 94	130 oder 257 oder 94	130 oder 257 oder 94
Abzugsscheibe in mm	300	-	-	425	425	425	425
Stangenabzugsscheibe	-	425	425	425	-	-	-

► Optionen							
Klöppeltyp für Textil	IFDA 100 L	IFDA 100 L	IFDA 100 L	IFDA 100 L	AFD 140 L	AFD 140 L	AFD 140 L
Spulenformat	55 x 170	55 x 170	55 x 170	55 x 170	78 x 280	78 x 280	78 x 280
Spulenvolumen	346	346	346	346	1211	1211	1211
Klöppelschutz	●	●	●	●	●	●	●
Armlehne	●	●	●	●	●	●	●
Rückwärtslauf	●	●	●	●	●	●	●
Betriebsstundenzähler	○	○	○	○	○	○	○
Mittleitrohre/gebohrte Radpfeiler	○	○	○	○	○	○	○
Heißschneidegerät	○	○	○	○	○	○	○
Beleuchtung	●	●	●	●	●	●	●
Lärmschutzabdeckung	○	○	○	○	○	○	○

● Standard ○ Option Technische Änderungen im Rahmen der Weiterentwicklung vorbehalten.