

## Commande de pièces de rechange

Consulter la liste des pièces de rechange dans l'annexe de votre notice d'utilisation.

Indiquez le **numéro de dessin**, le **numéro de position** et le **numéro de pièce** (voir illustration) dans votre commande.

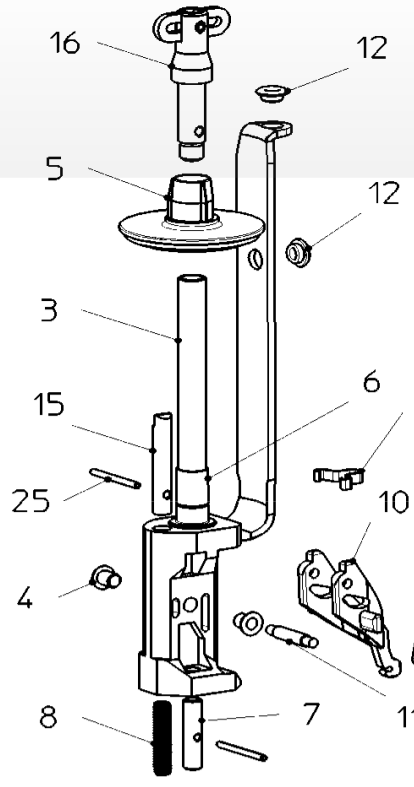

Pos. 6 + 9 + 12

Bauteile mit UHU Plus Endfest 300 einkleben.  
(Klebeanweisung beachten, Klebestellen entfetten)

Glue in parts with UHU Plus Endfest 300.  
Follow glue instructions. Do degrease the sticker marks.

Coller les pieces avec UHU Plus Endfest 300.  
Respecter instructions de coller, degreisser les endroits de collage.

Kopfstück fest anziehen 10 Nm  
Apretar fuertemente el tapon de plastico 10 Nm  
serrez tele fermement 10 Nm  
screw the top piece down tightly 10 Nm

Achtung: Linksgewindel!  
Attention: Filet a gauchel!  
Atencion: i Filete a la izquierda!  
Attention: left-hand thread!

**No. de position**

Pos.	Teile Nr. / part no.	QTY	Benennung	Detail	Titel
3	31904107 200	1	Klöppelsockel	IFDA-2Z-100, Kunstst. kompl.	carrier socket
4	833001262	2	Bundbuchse	05-06-08-WFM	bushing
5	42000808	1	Spulenadapter	f. Klöppel IFDA-100	
6	51903304	1	Hülse		sleeve
7	51900225 200	1	Druckbutzen	IFDA-80-100	pressure bolt
8	51900232	1	Druckfeder	zum Druckbutzen	
9	41901338 A	1	Drahtzug-Führung	z. Klöppel JFD 100	
10	31903779	1	Schwinghebel	IFDA-Z-100 N	
11	51903594	1	Bolzen	zum Schwinghebel	bolt
12	51902655 101	2	Stahl-Bundöse		
13	51901399 900	1	Drahtzug	JFD 100 - Stahllauge-verchromt	
15	51900224	1	Druckbolzen	IFD-80	
16	01901235	1	Kopfstück	IFDA-100, kurz, f.Papphülse	
25	830405908	2	Spannstift	ISO_8752_-_2.5_x_30_-A	spring pin

Allgemeintoleranzen: Rz25 Rz10 Rz4  
DIN 2768-mk

Werkstückkanten müssen gratfrei sein!

Maßstab: 1:2.5      ca. Gewicht: \_\_\_\_\_

Werkstoff: \_\_\_\_\_ Nr. \_\_\_\_\_

Modell-Nr.: \_\_\_\_\_ EDV-Nr. \_\_\_\_\_

Benennung: **Klöppeloberteil**  
Rot, IFDA-2-100, f. Papphülse

part description: **carrier upper part**

Zeichnung Nr. **01901447 300**      Blatt 1  
part No. \_\_\_\_\_ v. 1 Bl.

HERZOG®

Bearb. 07.07.2004 Kappen  
Gepr. \_\_\_\_\_

Freig. 19.06.2008 J.Meyer

Urheberschutz gemäß DIN 34

**No. de pièce**

**No. de dessin**

Fig. Commande de pièces de rechange

Ou bien indiquer les informations suivantes:

- **Modèle de machine**
  - **Numéro de série**
  - **Numéro de dessin**
  - **Numéro de position**
- Vous trouverez le modèle de machine et le numéro de série sur la plaque signalétique (fig. 9-2 et fig. 9-3).



Fig. Plaque signalétique

Le numéro de série est également gravé dans la plaque supérieure de la machine.



Fig. Identification de la machine

## Exemple de commande:

Vous avez besoin d'un pied de fuseau:

- **Modèle de machine:** SENG 1/16-140
- **Numéro de série:** 120103
- **Numéro de dessin:** 01901447 300
- **Numéro de position:** 3