



**HERZOG**<sup>®</sup>  
Trenzadoras

IDEAS PATENTES DESDE 1861

# MAQUINAS TRENZADORAS PARA TRENZADOS SOUTACHE DE LA LINEA **ST 80 – ST 210**

ecartamiento 80 – 210 mm



- ▶ manejo muy simple
- ▶ variedad de husos
- ▶ practicamente sin mantenimiento
- ▶ confiable en el uso continuo
- ▶ gran volumen de la bobina

August Herzog USA  
109A Midsouth Drive  
USA West End, NC 27376  
Tel: +1 910 295 9763  
Fax: +1 910 295 9764  
e-mail: herzogusa@ac.net

August Herzog Maschinenfabrik GmbH & Co. KG  
Postfach 20 01 52 · D-26045 Oldenburg  
Am Alexanderhaus 160 · D-26127 Oldenburg  
Telefon: +49 441/30 08-0 · Telefax: +49 441/30 08-100  
<http://www.herzog-online.com>  
e-mail: [info@herzog-online.com](mailto:info@herzog-online.com)

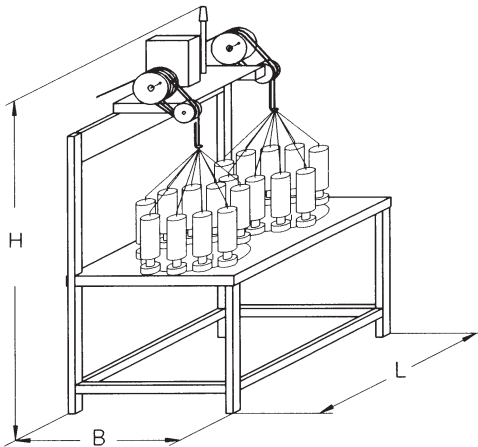

► Tipo de máquina*	ST 6/3-80	ST 4/5-100	ST 4/7-140	ST 4/3-140	ST 4/9-180	ST 4/7-180	ST 1/3-210
Número de cabezas	6	4	4	4	4	4	1
Número de husos por cabeza	3	5	7	3	9	7	3
Ecartamiento en mm	80	100	140	145	175	175	210
Longitud en mm (L)	735	735	905	1075	1075	1075	610
Anchura en mm (B)	440	440	465	535	535	535	780
Altura en mm (H)	1600	1600	1600	1730	1730	1730	1730
Peso en kgs	170	170	180	270	260	280	300
Potencia del motor en kw	0,25	0,25	0,25	0,37	0,37	0,37	0,37
Velocidad (rev. del rueda aleta)	250	220	140	235	110	110	90
Tipo de huso	IFDA-Z-80 IFDA-Z-100	IFDA-Z-80	IFDA-Z-80	AFD 140	IFDA-Z-80	IFDA-Z-100	AFD 266
Medidas de la bobina en mm	42 x 130 55 x 170	42 x 130	42 x 130	74 x 250	42 x 130	55 x 170	135 x 300
Volumen de la bobina en cm <sup>3</sup>	148 346	148	148	962	148	346	4005
Tiro por aparato de tres rodillos	●	●	●	●	●	●	●

► Opciones							
Tiro por salida en bota	●	●	●	●	●	●	●
Control de los hilos de alma	○	○	○	○	○	○	○
Tubos de guía	○	○	○	○	○	○	○
Ejes perforados	●	●	●	●	●	●	●
Cuentametros / contador de horas de servicio	○	○	○	○	○	○	○
Recepción en tambor	○	○	○	○	○	○	○
Medidas del tambor en mm	300 x 75	300 x 75	300 x 75	300 x 75	300 x 75	300 x 75	370 x 200
Guías abiertas en el huso	○	○	○	○	○	○	●

\* Otros tipos de máquina son también disponible.

● Estandar ○ Opcion

Modificaciones de construcción reservadas.